

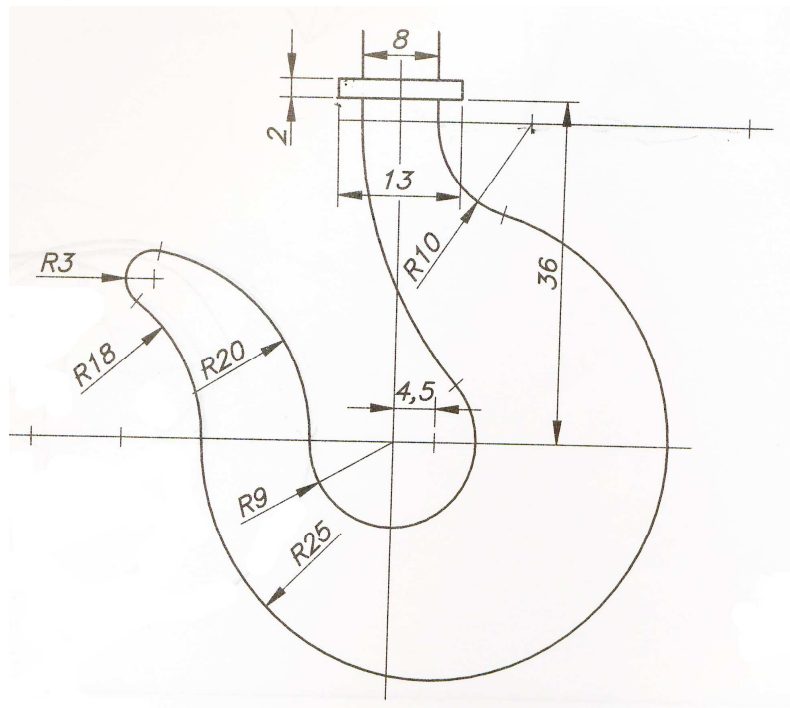

DATOS DEL ASPIRANTE	CALIFICACIÓN NUMÉRICA
Apellidos:	
Nombre:	

PARTE ESPECÍFICA: DIBUJO TÉCNICO
Duración 2 horas

1.- Dibujar el gancho dado, indicando los puntos de tangencia que se producen en la figura.



1.- Acotar la pieza dada, según normas.

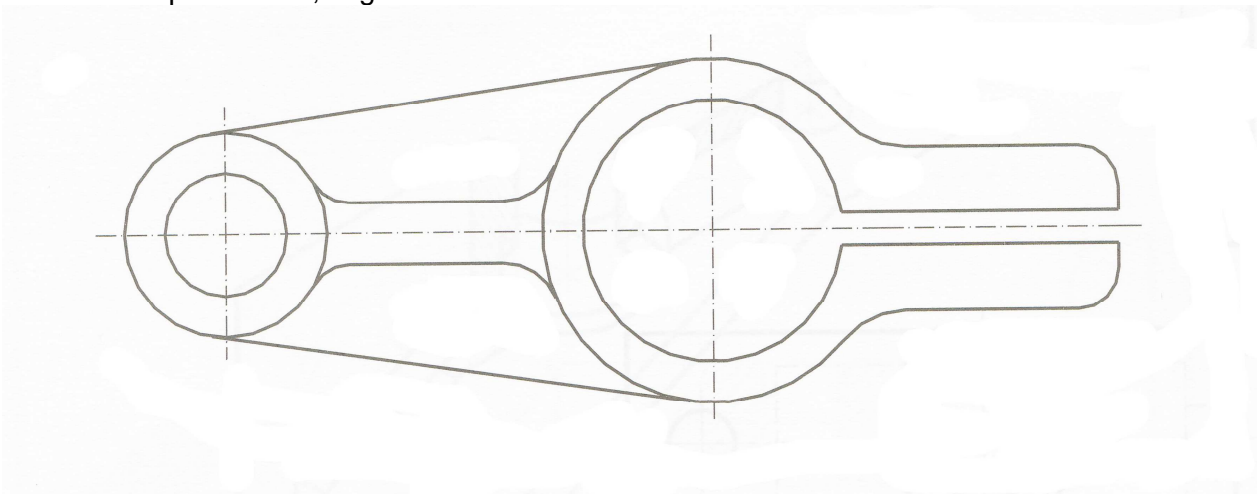



3.- Dibujar planta, alzado y perfil de la figura dada.

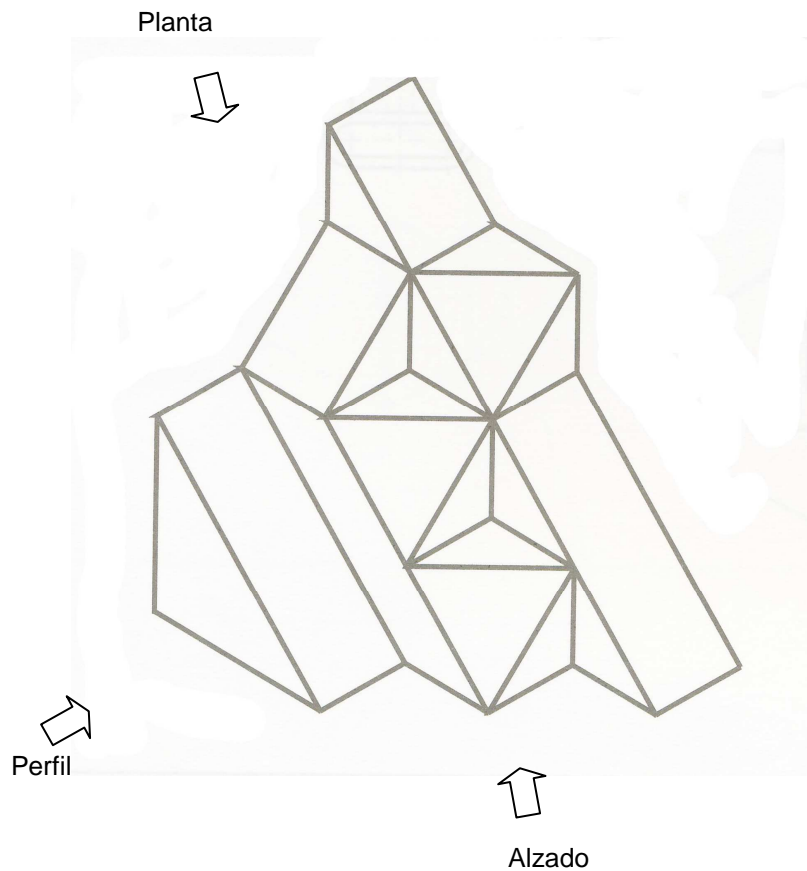

CRITERIOS DE CALIFICACIÓN

La prueba se calificará con un total de 30 puntos distribuidos de la siguiente manera:
7 puntos por la corrección y precisión de la solución obtenida en cada uno de los ejercicios
3 puntos por el nivel de acabado conseguido en cada uno de los ejercicios
La calificación final se obtendrá realizando la media aritmética de las puntuaciones de los tres ejercicios planteados.